

鳥羽志摩中学校総合体育大会(バレーボールの部)

1. 日時 : 7月18日(土) …女子一回戦・二回戦
7月19日(日) …男子準決勝・決勝 / 女子準決勝・決勝
2. 会場 : 男子 鳥羽市民体育館 9:00開会式(8:00開館)
女子 鳥羽市民体育館(1日目) 9:00開会式(8:00開館)
鳥羽市民体育館(2日目) 8:00開館(9:30^oトコル)
3. 使用球 : 人工皮革4号検定球カラーボール(男子…ミカサ、女子…モルテン)
4. 責任者 :
- | | 男子(19日) | 女子(18日) | 女子(19日) |
|----|---------|---------|---------|
| 総務 | 大井(的矢) | 田畑(東海) | 大浦(鳥羽東) |
| 競技 | 藤井(加茂) | 浜田(文岡) | 浜田(文岡) |
| 審判 | 井村(文岡) | 南(越賀) | 南(越賀) |
| 会場 | 谷口(鳥羽東) | 大浦(鳥羽東) | 谷口(鳥羽東) |
5. ルール : 2009年度(財)日本バレーボール協会制定の6人制規則(一部は除く)に則る。
6. 競技方法 :
- ・全試合3セットマッチとし、男女ともトナメント戦で行う。
 - ・全試合、開始時刻を設定する。(設定時刻は^oトコル開始の時刻とする。)
 - ・ベンチ入りは、監督、コーチ、マネージャー各1名、選手12名以内とする。
監督、コーチは当該学校の教職員とする。但し、学校長が認めた外部コーチ(継続的に指導にあたり、教育的配慮のできる社会人)のベンチ入りを認める。その際申請書を提出。マネージャーは当該学校の生徒とする。
 - ・監督、コーチ、マネージャー、主将は規定のマークを所定の位置に付ける。なお、監督、コーチは服装を統一することが望ましい。
 - ・春の大会の結果により、男女とも鳥羽市・志摩市のそれぞれ優勝チーム、準優勝チームをシードする。
 - ・第1試合のラインジャッジ・点示・記録・アシスタントスコアラーは組み合わせ表の通りとし、第2試合以降はそのコートの前試合の敗者チームがあたる。
 - ・コートワッキングが必要なときは、ベンチ入りの選手で行う。
 - ・試合が連続するときは、15分以内の休憩をとる。
 - ・第3試合後、休息时间30分を設ける。(フロアには選手を入れない)
 - ・開閉会式においては、選手は上下ユニフォームで、その他の部員は体操服で整列する。
7. 組み合わせ : 次ページの通り。
8. その他 :
- ・表彰は、男子は優勝・準優勝、女子は優勝・準優勝・第三位(表彰必要枚数6枚)とする。
 - ・優秀選手は男女とも優勝チームから4名、準優勝チームから3名、第三位チームから各1名ずつ、他チームより1名の計10名で、他の模範となる選手を選出する。(準決勝後に市民体育館会議室にて協議します)
 - ・今大会の優勝チームは県大会の出場権を得る。準優勝チームは南勢ブロックレオにより、南勢ブロック代表としての県大会出場権をあらそう。

【南勢ブロックレオ】

松阪多気・伊勢度会・鳥羽志摩・尾鷲北牟婁・熊野南牟婁地区予選会
結果の県総体出場校を除く最上位チームによる代表決定戦

期日・会場…7月22日(水) 明和町総合体育館

8:30 開館、 9:30 代表者会議、 10:00 第1試合^oトコル

- ・急病やケガが発生した場合には、救護担当者が応急処置を施すが、その後は顧問や引率者で速やかに医療機関へ移送する。
- ・貴重品や荷物は各チームで責任を持って管理する。
- ・ゴミは各チームで責任を持って持ち帰る。

☆顧問の先生には主・副審をお願いします。長・短の笛をご準備下さい。

<女子の部>

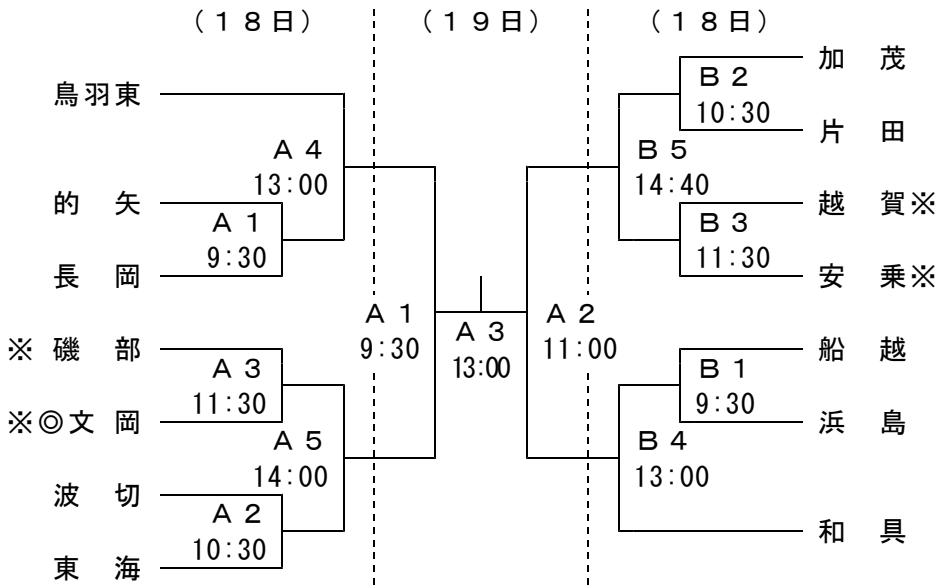

審判割り当て

- 《1日目》
 A1…浜田・山本
 B1…南・岡本
 A2…大浦・A1敗
 B2…城山・B1敗
 A3…田畑・落合
 B3…前田・井上
 A4…A2敗・A3敗
 B4…B2敗・B3敗
 A5…A4
 B5…B4
- 《2日目》
 A1…A2
 A2…A1
 A3…A1敗・A2敗

<男子の部>

(19日)

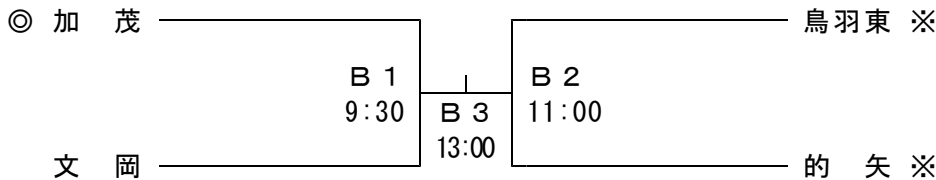

審判割り当て

- B1…大井・谷口
 B2…井村・藤井
 B3…B1敗・B2敗

※ … 第1試合のラインジャッジ等
 ◎ ……………… 選手宣誓
 設定時刻はプロトコルの時刻とする。

朝の練習割り当て

18日女子	Aコート	Bコート
8:10~8:30	鳥羽東・長岡・磯部	加茂・安乗・浜島
8:30~8:50	的矢・文岡・東海・波切	船越・片田・和具・越賀

☆女子の二日目と男子は、特に練習割り当ては行わない。