

# 鳥羽志摩中学校総合体育大会(バレーボールの部)

1. 日時 : 7月19日(土) …女子一回戦・二回戦  
7月20日(日) …男子準決勝・決勝 / 女子準決勝・決勝
2. 会場 : 男子 鳥羽市民体育館 9:00開会式(8:00開館)  
女子 鳥羽市民体育館(1日目) 9:00開会式(8:00開館)  
鳥羽市民体育館(2日目) 8:00開館(9:30<sup>o</sup>プロトコル)

3. 使用球 : 人工皮革4号検定球カラーボール(男子…モルテン、女子…ミカサ)

4. 責任者 :	男子(20日)	女子(19日)	女子(20日)
総務	大井(的矢)	田畑(東海)	大浦(鳥羽東)
競技	藤井(加茂)	浜田(文岡)	岡山(的矢)
審判	井村(文岡)	南(越賀)	南(越賀)
会場	中田(鳥羽東)	大浦(鳥羽東)	中田(鳥羽東)

5. ルール : 2008年度(財)日本バレーボール協会制定の6人制規則に則る。

6. 競技方法 :
- ・全試合3セットマッチとし、男女ともトナメント戦で行う。
  - ・全試合、開始時刻を設定する。(設定時刻はプロトコル開始の時刻とする。)
  - ・ベンチ入りは、監督、コーチ、マネージャー各1名、選手12名以内とする。  
監督、コーチは当該学校の教職員とする。但し、学校長が認めた外部コーチ(継続的に指導にあたり、教育的配慮のできる社会人)のベンチ入りを認める。その際申請書を提出。マネージャーは当該学校の生徒とする。
  - ・監督、コーチ、マネージャー、主将は規定のマークを所定の位置に付ける。なお、監督、コーチは服装を統一することが望ましい。
  - ・春の大会の結果により、男女とも鳥羽市・志摩市のそれぞれ優勝チーム、準優勝チームをシードする。
  - ・第1試合のラインジャッジ・点示・記録・アシスタントスコアラーは組み合わせ表の通りとし、第2試合以降はそのコートの前試合の敗者チームがあたる。
  - ・コートワイドニングが必要なときは、ベンチ入りの選手で行う。
  - ・試合が連続するときは、15分以内の休憩をとる。
  - ・開閉会式においては、選手は上下ユニフォームで、その他の部員は体操服で整列する。

7. 組み合わせ : 次ページの通り。

8. その他 :
- ・表彰は、男子は優勝・準優勝、女子は優勝・準優勝・第三位(表彰必要枚数6枚)とする。
  - ・優秀選手は男女とも優勝チームから4名、準優勝チームから3名、第三位チームから各1名ずつ、他チームより1名の計10名で、他の模範となる選手を選出する。(準決勝後に市民体育館会議室にて協議します)
  - ・今大会の優勝チームは県大会の出場権を得る。準優勝チームは南勢ブロックレオにより、南勢ブロック代表としての県大会出場権をあらそう。

## 【南勢ブロックレオ】

松阪多気・伊勢度会・鳥羽志摩・尾鷲北牟婁・熊野南牟婁地区予選会結果の県総体出場校を除く最上位チームによる代表決定戦

期日・会場…7月23日(水) 明和町総合体育館

8:30 開館、 9:30 代表者会議、 10:00 第1試合プロトコル

- ・急病やケガが発生した場合には、救護担当者が応急処置を施すが、その後は顧問や引率者で速やかに医療機関へ移送する。
- ・貴重品や荷物は各チームで責任を持って管理する。
- ・ゴミは各チームで責任を持って持ち帰る。

☆顧問の先生には主・副審をお願いします。長・短の笛をご準備下さい。

## 〈女子の部〉

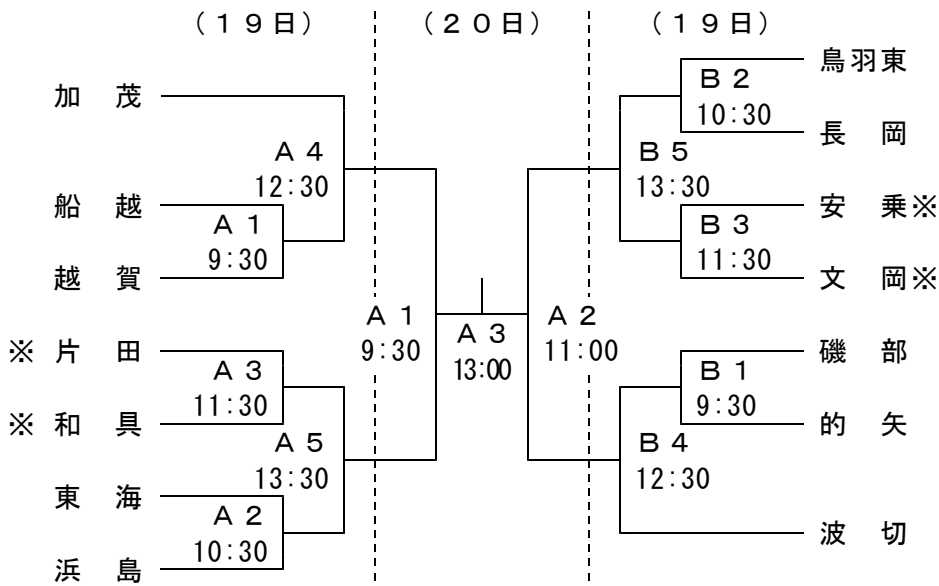

### 審判割り当て

《1日目》

- A1…井上・城山
- B1…浜田元・岡本
- A2…南・柳田
- B2…山本太・岡山
- A3…田畑・中村
- B3…大浦・浜田浩
- A4…井上・城山
- B4…浜田元・岡本
- A5…A 4
- B5…B 4

《2日目》

- A1…A 2
- A2…A 1
- A3…A1A2敗者

## 〈男子の部〉

(20日)

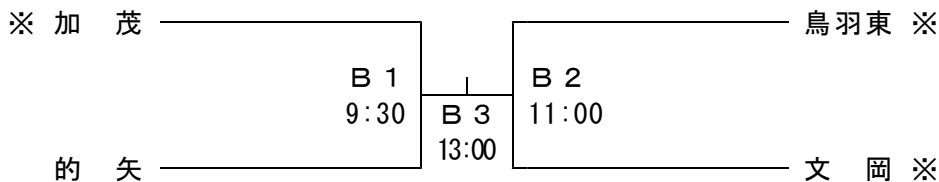

### 審判割り当て

- B1…野村・井村
- B2…藤井・大井
- B3…B1敗・B2敗

※ … 第1試合のラインジャッジ等  
設定時刻はプロトコルの時刻とする。

## 朝の練習割り当て

19日女子	Aコート	Bコート
8:10~8:30	加茂、東海、浜島	鳥羽東、長岡、磯部
8:30~8:50	船越、和具、片田、越賀	的矢、安乗、文岡、波切

☆女子の二日目と男子は、特に練習割り当ては行わない。